

Wand- und Deckenleuchte WDL 450

Einleitung

Diese Gebrauchsanleitung hilft Ihnen bei der

- bestimmungsgemäßen und
- sicheren

Montage der Wand- und Deckenleuchte WDL 450 und

anschließendem Gebrauch und Entsorgung der Wand- und Deckenleuchte und Komponenten.

Pflichten im Umgang mit dieser Gebrauchsanleitung

Jede Person, die die Wand- und Deckenleuchte WDL 450

- montiert,
- reinigt oder
- entsorgt,

muss den vollständigen Inhalt dieser Gebrauchsanleitung zur Kenntnis genommen und verstanden haben.

Bewahren Sie diese Gebrauchsanleitung immer griffbereit und sicher auf. Bei einer Weitergabe der

Wand- und Deckenleuchte und Komponenten geben Sie die Gebrauchsanleitung mit.

Bestimmungsgemäßer Gebrauch

Die Wand- und Deckenleuchte WDL 450 darf ausschließlich auf festen und tragfähigen Untergründen befestigt werden.

Die Wand- und Deckenleuchte WDL 450 hat die Schutzart IP44 und ist somit gegen Spritzwasser aus allen Richtungen geschützt. Die Wand- und Deckenleuchte ist für keine anderen Bereiche geeignet. Zum bestimmungsgemäßen Gebrauch gehört auch die Beachtung aller Informationen in dieser Gebrauchsanleitung, insbesondere die Beachtung der Sicherheitshinweise. Jede andere Verwendung gilt als nicht bestimmungsgemäß und kann zu Sachschäden oder Personenschäden führen.

Die MGL LICHT GmbH übernimmt keine Haftung für Schäden, die durch nicht bestimmungsgemäßen Gebrauch entstehen.

Allgemeine Sicherheitshinweise

Gefahr durch unzureichende Qualifikation

Montage, Installation, Inbetriebnahme, Wartung, Reparatur, Außerbetriebnahme und Demontage dürfen nur

Fachhandwerker (z. B. Elektro-Installateure) durchführen, die ausreichend dafür qualifiziert sind, alle

produktbegleitenden Anleitungen beachten und alle einschlägigen Richtlinien, Normen, Gesetze und anderen

Vorschriften einhalten. Gebrauchsanleitungen anderer Geräte oder Bauteile die in Verbindung mit der Wandleuchte

montiert oder betrieben werden, müssen ebenfalls beachtet werden.

Lebensgefahr durch Stromschlag

Wenn Sie spannungsführende Komponenten berühren, besteht Lebensgefahr durch Stromschlag.

Bevor Sie am Produkt arbeiten, schalten Sie das Produkt spannungsfrei, indem Sie alle Stromversorgungen abschalten und gegen Wiedereinschalten sichern.

Entsorgung



Alle Elektro- und Elektronik-Altgeräte müssen getrennt vom Hausmüll über die dafür vorgesehenen Rücknahmestellen entsorgt werden. Mit der ordnungsgemäßen Entsorgung des alten Geräts vermeiden Sie Umweltschäden. Weitere Informationen zur Entsorgung erhalten Sie bei Ihrer Gemeinde oder bei dem Händler, bei dem Sie das Gerät gekauft haben.

Die Verpackung und das Verpackungsmaterial bestehen ausschließlich aus umweltfreundlichen Materialien. Sie können über die örtlichen Recycling-Sammelstellen entsorgt werden. Erkundigen Sie sich in Ihrer Stadt- oder Gemeindeverwaltung nach Möglichkeiten des Recyclings oder einer umwelt- und sachgerechten Entsorgung.

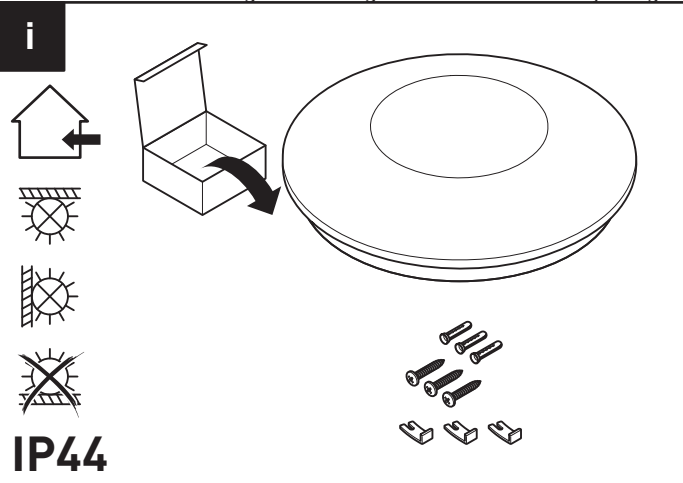

	Artikelnummer	Produktbeschreibung
	MGL4002	WDL 450, 230V 50/60HZ, 41W, 3670LM 3000K, SCHALTBAR , EL.SK I, IP44, IK08
	MGL4003	WDL 450, 230V 50/60HZ, 41W, 3990LM 4000K, SCHALTBAR , EL.SK I, IP44, IK08
	MGL4004	WDL 450, 230V 50/60HZ, 41W, 3670LM 3000K, DALI DIM , EL.SK I, IP44, IK08
	MGL4005	WDL 450, 230V 50/60HZ, 41W, 3990LM 4000K, DALI DIM , EL.SK I, IP44, IK08
	MGL4006	WDL 450, 230V 50/60HZ, 41W, 3670LM 3000K, 1-10V , EL.SK I, IP44, IK08
	MGL4007	WDL 450, 230V 50/60HZ, 41W, 3990LM 4000K, 1-10V , EL.SK I, IP44, IK08
	MGL4008	WDL 450, 230V 50/60HZ, 41W, 3670LM 3000K, HF SENSOR , EL.SK I, IP44, IK08
	MGL4009	WDL 450, 230V 50/60HZ, 41W, 3990LM 4000K, HF SENSOR , EL.SK I, IP44, IK08

Wall and ceiling luminaire WDL 450

Introduction

This mounting instruction will help you with the

- intended and
- safe

mounting of the wall and ceiling luminaire WDL 450 and components the subsequent usage and disposal of the wall and ceiling luminaire and components.

Duties with the handling of this mounting instruction

Every person who

- installs
- cleans or
- disposes

the wall and ceiling luminaire WDL 450 must have read and understood the complete content of the present mounting instruction. Please store this mounting instruction safely and ready to hand. In case of passing on the wall and ceiling luminaire and components, please also hand over the mounting instruction.

Intended use

The wall and ceiling luminaire WDL 450 may only be mounted on a stable and sufficiently supporting underground. The wall and ceiling luminaire WDL 450 is rated IP44, i.e. it is protected against splashing water from all directions. The wall and ceiling luminaire is not intended for other areas. Intended use also means that all the information in this mounting instruction, especially the safety instructions must be followed. Any other usage is to be considered as no intended use and may lead to material damage or personal injury. MGL Licht does not assume any liability for damages that result from improper use.

General safety instructions

Danger due to insufficient qualification

The mounting, installation, commissioning, maintenance, repair, decommissioning and dismantling may only be carried out by expert technicians (e.g. electrical contractors) who are sufficiently qualified and who consider all product-related instructions, relevant directives, standards, laws and other provisions.

Mounting instructions of other devices or components that are mounted or operated in connection with the wall and ceiling luminaire, must also be taken into account.

Danger to life due to electric shock

In case you touch live components, there is danger of life due to electric shock. Before starting any work on the product, please disconnect the product by switching off all power supplies and secure it against being switched on again.

Disposal



All electrical and electronic equipment waste must be disposed of separately from household waste via the specially provided collection points. By a proper disposal of your old device you avoid any environmental damage. Further information about the disposal can be obtained from your local authorities or from the retailer you purchased the product from.

The packaging and packaging material consist only of environmentally friendly materials. It can be disposed of at the local Recycling Collection Points. Please contact your local responsible authority for information about the possibilities of recycling or of other safe and environmentally neutral disposal.

		Product code	Product description
		MGL4002	WDL 450, 230V 50/60HZ, 41W, 3670LM 3000K, SCHALTBAR , EL.SK I, IP44, IK08
		MGL4003	WDL 450, 230V 50/60HZ, 41W, 3990LM 4000K, SCHALTBAR , EL.SK I, IP44, IK08
		MGL4004	WDL 450, 230V 50/60HZ, 41W, 3670LM 3000K, DALI DIM , EL.SK I, IP44, IK08
		MGL4005	WDL 450, 230V 50/60HZ, 41W, 3990LM 4000K, DALI DIM , EL.SK I, IP44, IK08
		MGL4006	WDL 450, 230V 50/60HZ, 41W, 3670LM 3000K, 1-10V , EL.SK I, IP44, IK08
		MGL4007	WDL 450, 230V 50/60HZ, 41W, 3990LM 4000K, 1-10V , EL.SK I, IP44, IK08
		MGL4008	WDL 450, 230V 50/60HZ, 41W, 3670LM 3000K, HF SENSOR , EL.SK I, IP44, IK08
		MGL4009	WDL 450, 230V 50/60HZ, 41W, 3990LM 4000K, HF SENSOR , EL.SK I, IP44, IK08

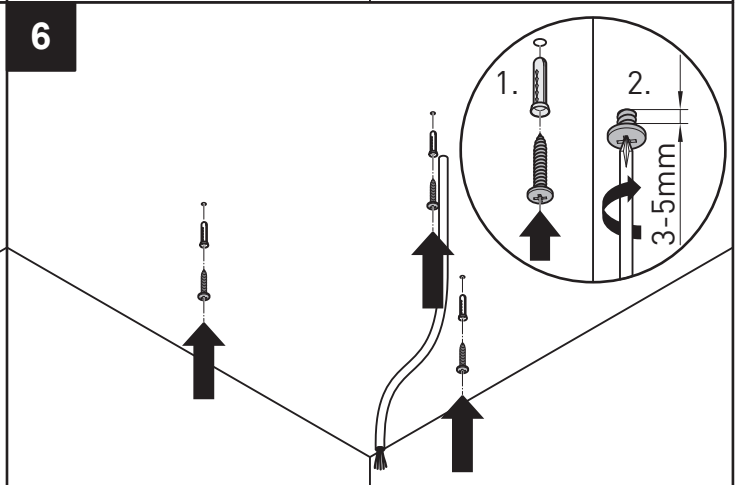
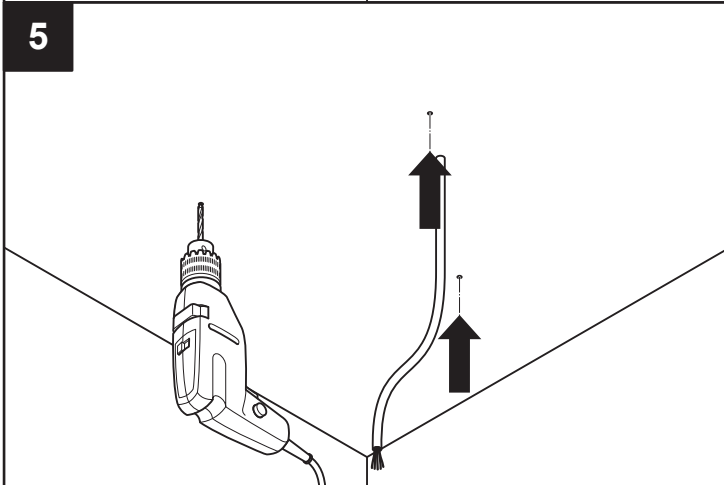
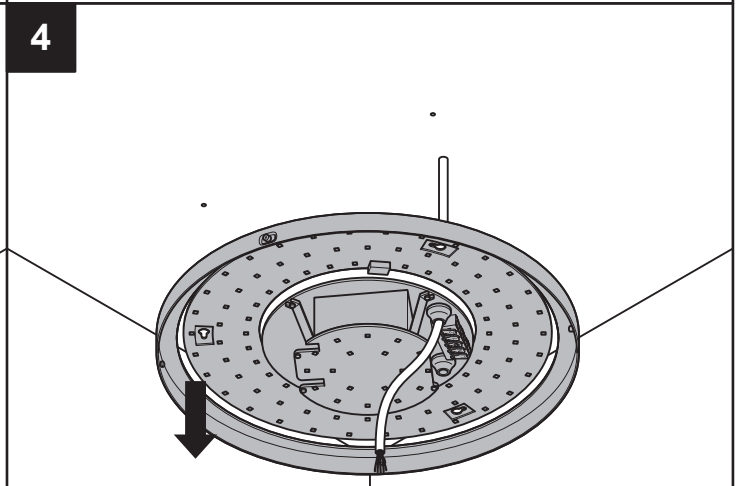
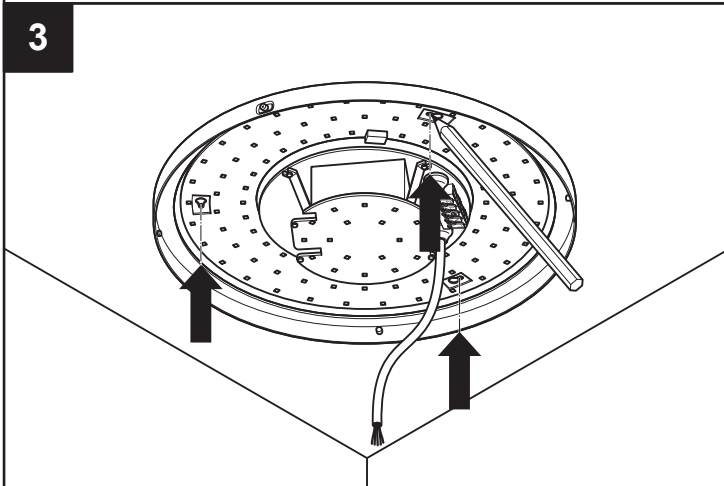
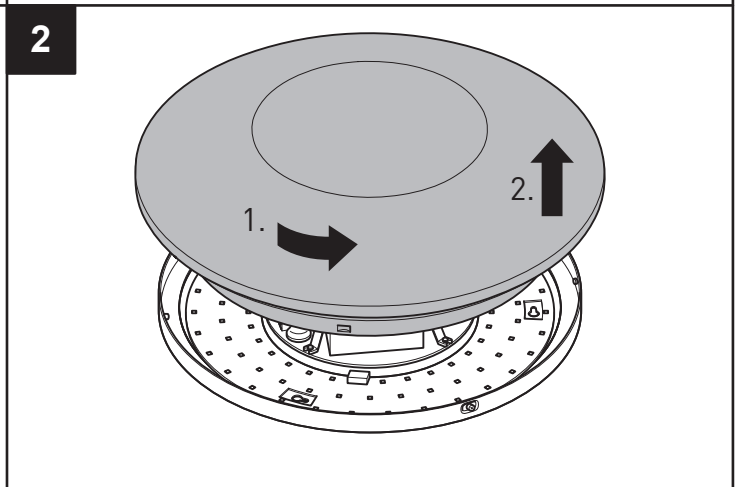
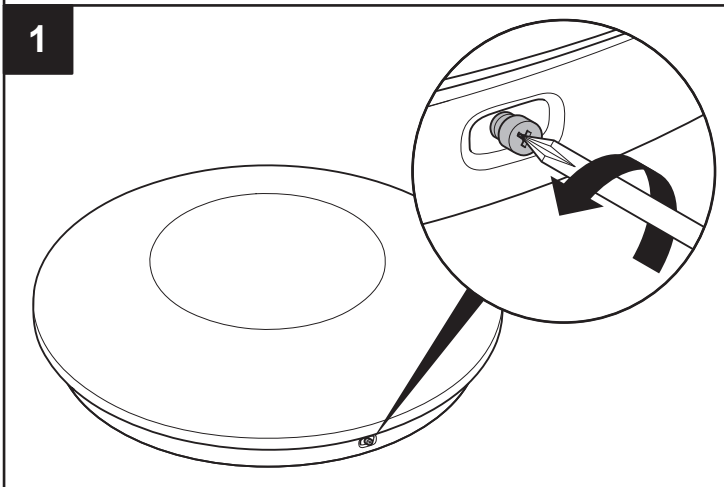
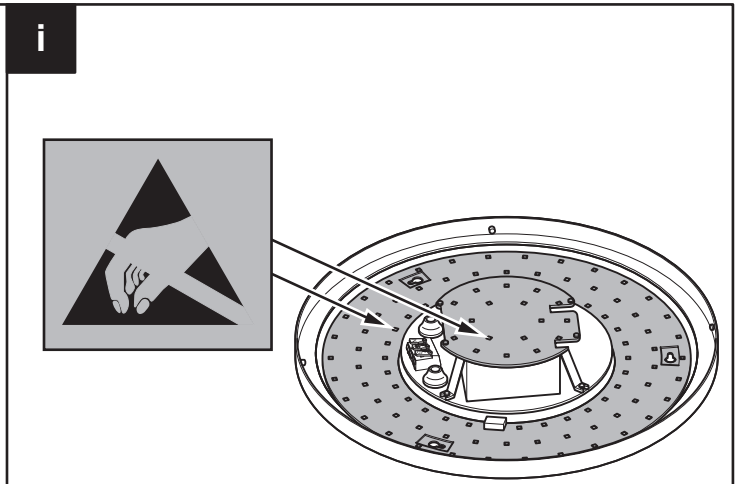
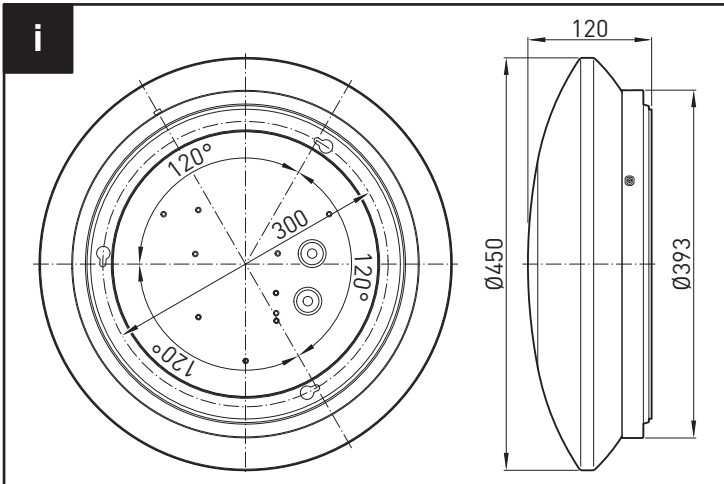

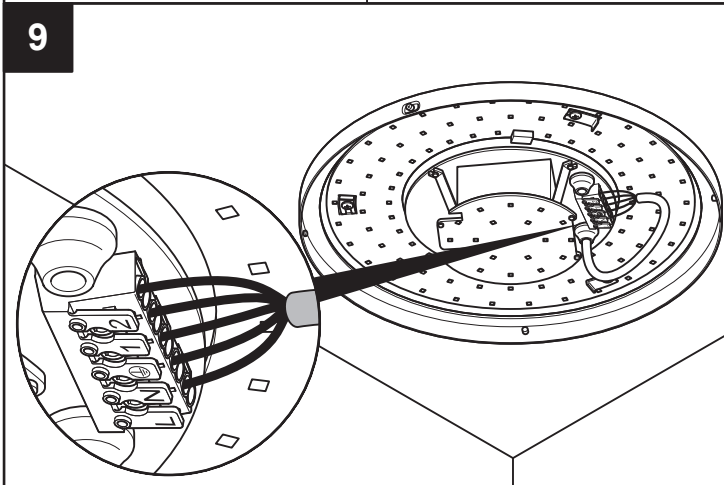
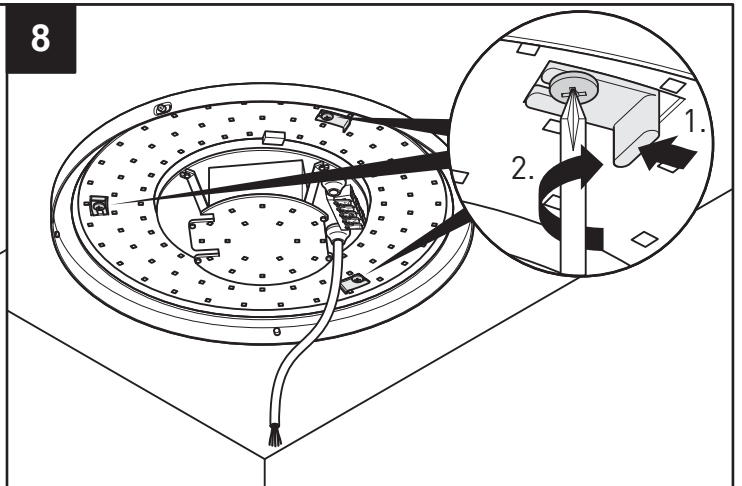
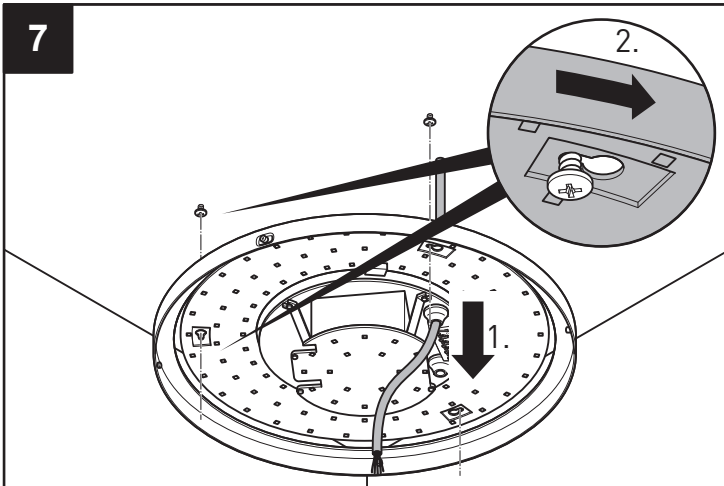

	MGL4002	
	MGL4003	
	MGL4004	
	MGL4005	
	MGL4006	
	MGL4007	
	MGL4008	
	MGL4009	

i HF-Sensor

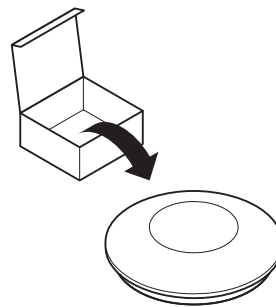
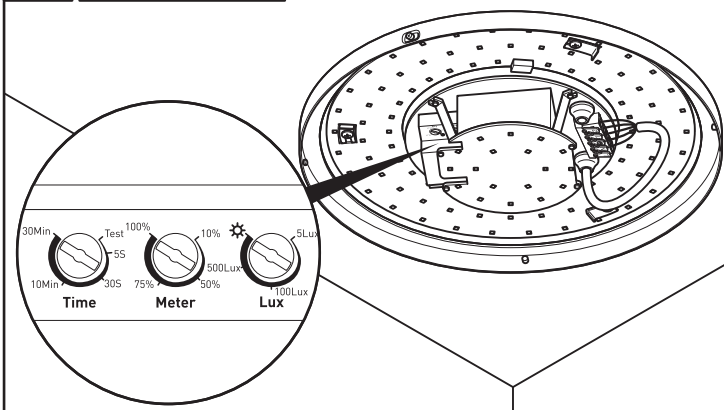

Time: 10 min
Meter: 5 m
Lux: 2000 Lux

i HF-Sensor / Time

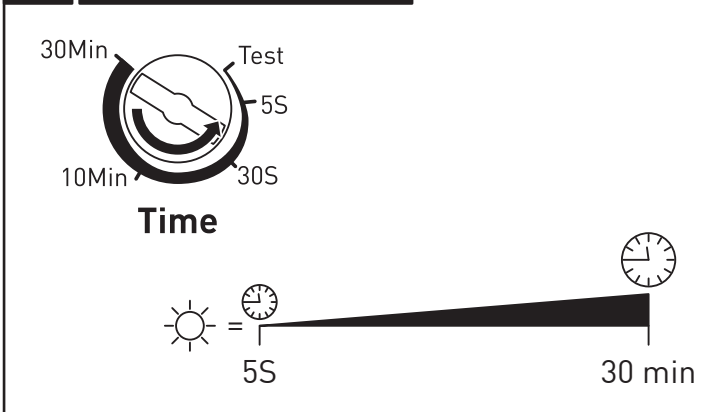

i HF-Sensor / Lux

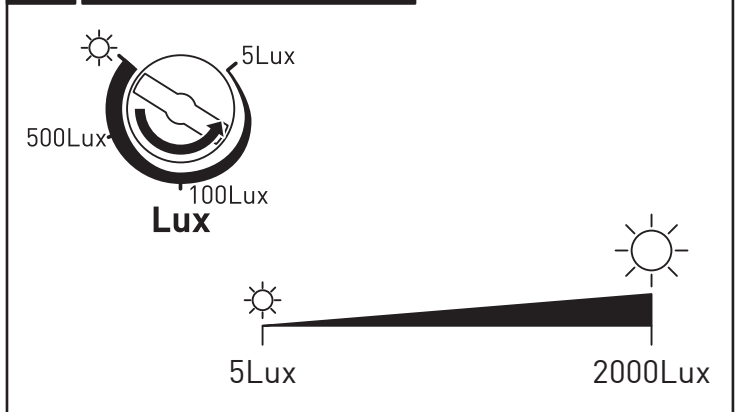

i HF-Sensor / Meter

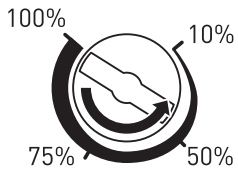

Meter

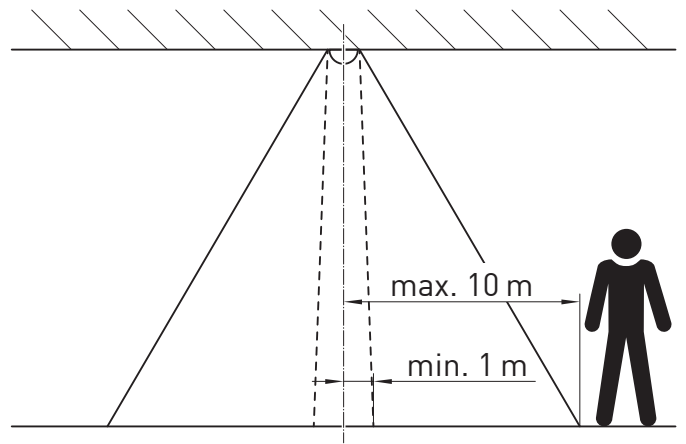

i HF-Sensor / Meter

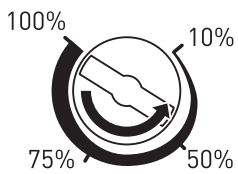

Meter

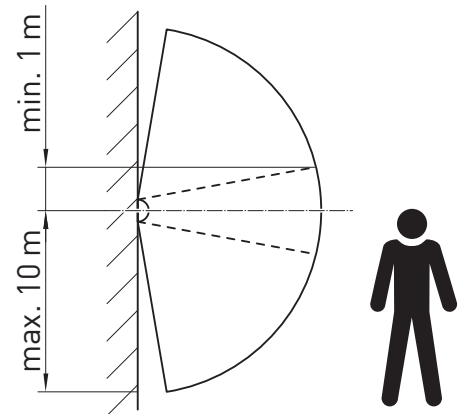

10

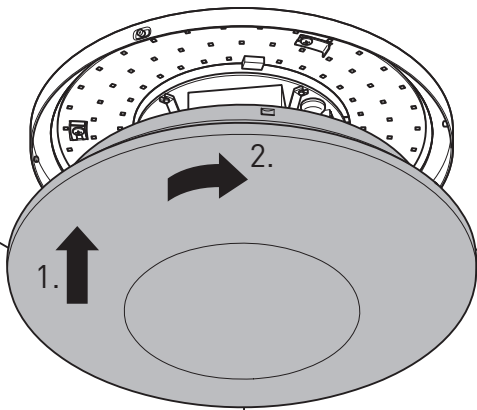

11

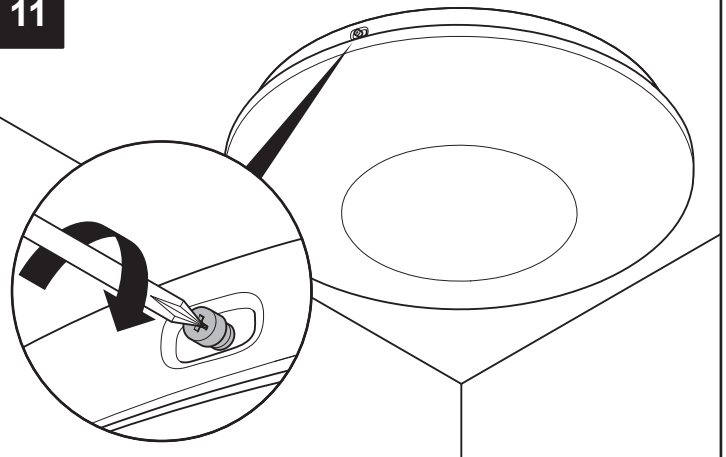

Die technischen Inhalte entsprechen dem Stand der Drucklegung.

Änderungen bleiben vorbehalten.

Keine Gewährleistung für Druckfehler oder Irrtümer.

All technical information is correct at the date of printing.

This mounting instruction is subject to change without notice.

No liability is taken for any print errors or mistakes.

MGL LICHT GmbH
Steinweg 12 - 16
32657 Lemgo
Germany

Tel.: +49/(0)5261/6608818
Fax: +49/(0)5261/9342555

E-Mail: info@mgl-licht.de
Internet: www.mgl-licht.de